

27-V16ATV VEJHØVL ATV



Kellfri

Læs brugsanvisningen omhyggeligt,
inden produktet tages i brug!
Brugsanvisning oversat fra original

INDHOLDSFORTEGNELSE

Indledning	3
Sikkerhedsoplysninger	4
Instruktioner vedr. nødsituationer	4
Personligt beskyttelsesudstyr	4
Omgivelser	5
Før ibrugtagning	5
Anvendelse	6
Efter anvendelse	6
Vedligeholdelse og service	7
Tilslutning af redskab	7
Transport og opstilling	7
Genvinding	7
Advarselsmærkater	8
Produktsikkerhedsoplysninger	9
Sprængskitse og materialeliste	10 - 11
Detaljebilleder	12 - 14
Afvigelsesblanket	15
Garantibetingelser	16

Kellfri konstruerer og leverer effektive og prisbillige maskiner og komponenter til skov- og landbrug, entreprenørarbejde samt havearbejde i de nordiske lande og resten af Europa.

Vi anbefaler, at du altid læser og følger sikkerhedsoplysningerne og anvisningerne i maskinens instruktionsbog.

Kellfri tager forbehold for eventuelle trykfejl i dette dokument.

INDLEDNING

Tak, fordi du har valgt et produkt fra Kellfri ApS. Hvis du overholder sikkerhedsoplysningerne, følger instruktionsbogen og udviser almindelig sund fornuft, får du glæde af dette produkt i mange år. Kellfris redskaber og produkter henvender sig til den selvstændige landmand, hesteinteresserede eller andre landbrugere med høje krav til funktionalitet.

PRODUKTINFORMATION

Vejhøvl med elektrisk justering af højde, der kobles til batteriet på din ATV.

Drejelig kuglekobling, kraftige hjul, helgalvaniseret stabil ramme med tilpasning til ballastkasse til halvpaller.

ANVENDELSESOMRÅDE

Beregnet til at skrabe grusstier, ridebaner og rideveje.

Produktet leveres usamlet.

TEKNISKE DATA	27-V16ATV
Længde	3000 mm
Højde	600 mm
Arbejdsbredde	1700 mm
Maks. transportlast	100 kg
Vægt	160 kg

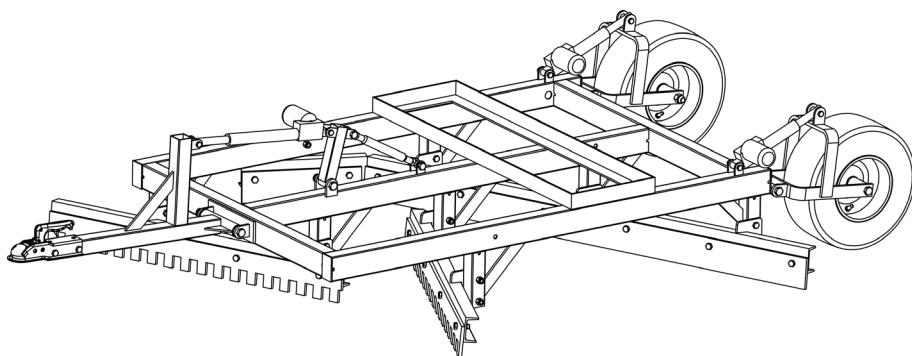

SIKKERHEDSOPLYSNINGER

Inden ibrugtagning af redskabet eller produktet skal du, af hensyn til din og andres sikkerhed, læse sikkerhedsoplysningerne og instruktionsbogen og forstå indholdet deri. Sikkerhedsoplysninger og instruktionsbog skal være lettilgængelige for brugeren af redskabet eller produktet. Af hensyn til din og andres sikkerhed kan det være fornuftigt at læse alle sikkerhedsoplysningerne fra tid til anden. Hvis sikkerhedsoplysningerne eller instruktionsbogen er blevet ødelagt eller på anden måde bliver ubrugelig, kan en ny bestilles hos: Kellfri ApS, Damgårdvej 12 A, 5500 Middelfart Tlf.: 0511-242 50

Sikkerhedsinstruktionen kan også hentes på Kellfris hjemmeside: www.kellfri.dk

Anvend aldrig redskabet eller produktet, hvis du føler dig sløj eller træet, eller hvis du har indtaget alkohol. Du må heller ikke benytte redskabet eller produktet, hvis du er påvirket af stærke medikamenter eller narkotika eller lider af stærk depression eller alvorlige, psykiske problemer. Overhold altid færdselsreglerne og gældende regler i dyreværnsloven. Personer under 15 år må ikke benytte redskaberne.



ADVARSEL!

Maskinens oprindelige udformning må under ingen omstændigheder ændres uden tilladelse fra producenten. Uautoriserede ændringer og/eller uautoriseret tilbehør kan medføre livsfarlige skader eller dødsfald for brugeren eller andre.

Kellfri fralægger sig ethvert ansvar for modifikationer, ændringer og ombygninger, der måtte være udført uden vores samtykke.

Ved anvendelse af maskinen i en virksomhed har arbejdsgiveren ansvaret for, at brugeren af maskinen har den teoretiske og praktiske viden om maskinen, og at arbejdet udføres på en sikker måde. Se arbejdsmiljøloven (AML) for yderligere oplysninger, kontakt Styrelsen for Arbejdsmarked og Rekruttering, eller gå ind på www.star.dk

INSTRUKTIONER VEDR. NØDSITUATIONER

Ring 112, hvis der opstår en nødsituation

Hav altid mobiltelefon eller nødtelefon tilgængelig, når du arbejder alene. Førstehjælpskasse og brandslukker skal opbevares lettilgængeligt ved alt arbejde, vedligeholdelse og service.

PERSONLIGT BESKYTTELSESUDSTYR

Benyt altid hensigtsmæssigt beskyttelsesudstyr. Bær ikke løstsiddende tøj eller smykker ved arbejde med redskabet. Langt hår skal være sat op ved arbejde med redskaber, som roterer. Bær beskyttelseshandsker, da der er risiko for brandskader ved kontakt med varme overflader som f.eks. udstødningssystemet, og for at undgå at få olie og benzin på huden. Der skal bruges høreværn, når motoren er i gang.



OMGIVELSER

Kontrollér, at området er ryddet for personer og objekter, inden tilkobling eller anvendelse af redskabet finder sted, ellers er der risiko for alvorlige personskader. Vær ekstra opmærksom på, om der befinder sig børn i det område, hvor redskabet eller produktet anvendes eller opbevares. Kontrollér, at der ikke er lavthængende elledninger i arbejdsområdet. Vær forsigtig ved arbejde på skråninger og i nærheden af grøfter.

Arbejd altid alene med redskaber eller produkter, der er beregnet til dette. Der må aldrig ligge affald i dit arbejdsområde. Hold arbejdsarealerne rene. Respekter altid redskabets risikozone.

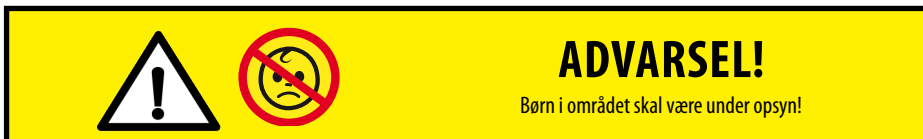

FØR IBRUGTAGNING

Læs sikkerhedsoplysningerne og instruktionsbogen omhyggeligt. Sørg for, at du forstår sikkerhedsoplysningerne, instruktionsbogen og advarselmærkaterne. Udvis sund fornuft ved brug, og anvend hensigtsmæssige personlige værnemidler. Kontrollér altid egenskaberne for den maskinkombination, der skal bruges. Det er vigtigt, at disse passer sammen og stemmer overens på en tilfredsstillende måde. Det er vigtigt af hensyn til redskabets eller produktets korrekte funktion samt af hensyn til din og andres sikkerhed. Inspicer redskabet eller produktet inden brug. Reparer eller udskift straks beskadigede eller slidte dele for at mindske risikoen for skader. Smør bevægelige dele, og kontrollér, at alle bolte og møtrikker er tilspændte. Udfør udbedring efter behov. Lær og husk korrekt arbejdsmetode. Nybegyndere skal køre med lav hastighed, indtil personen har lært, hvordan maskinen eller produktet fungerer.

Brugeren/kunden har ansvaret for, at brugeren har styr på situationen. Hvis maskinen opleves som værende til fare for brugeren, må den ikke anvendes, før den er ordentligt gennemgået.



ANVENDELSE

Kun personer, som forstår sikkerhedsoplysningerne og instruktionsbogen, må anvende redskabet eller produktet. Vær opmærksom, og udvis forsigtighed under arbejde med redskabet eller produktet, og anvend kun redskabet eller produktet som beskrevet i instruktionsbogen.

Ved arbejde med redskaber med bevægelige dele er der risiko for, at noget kan komme i klemme. Udvis forsigtighed ved arbejde med redskaber med hydraulikslanger, da olie under tryk kan trænge ind i huden. Kontakt straks en læge, hvis dette sker. Arbejd altid udelukkende med de redskaber, der er hensigtsmæssige til formålet. Respekter redskabets risikozone.



Læs instruktionsbogen til maskinen for yderligere oplysninger om din maskine.

Advarselssymboler identificerer vigtige sikkerhedsaspekter i denne manual for at hjælpe dig og andre med at undgå faremomenter og ulykker. Ved anvendelse af maskinen: Udvis største forsigtighed!



FARE!

Dette symbol indikerer, at der vil ske en alvorlig ulykke, hvis forskrifterne i instruktionsbogen ikke overholdes. Ulykken vil medføre alvorlig personskade, muligvis dødsfald eller alvorlig tingskade.



Advarsel!

Dette symbol indikerer, at der vil ske en ulykke, hvis forskrifterne i instruktionsbogen ikke overholdes. Ulykken vil medføre alvorlig personskade eller tingskade.



FORSIGTIG!

Dette symbol indikerer, at der kan ske en ulykke, hvis forskriften ikke overholdes. Ulykken vil medføre personskade eller tingskade.

OBS!

OBS! Markerer risiko for havari, hvis forskriften ikke overholdes.

Ved anvendelse af maskinen i en virksomhed har arbejdsgiveren ansvaret for, at brugeren af maskinen har den teoretiske og praktiske viden om maskinen, og at arbejdet udføres på en sikker måde. Se arbejdsmiljøloven (AML) for yderligere oplysninger, kontakt Styrelsen for Arbejdsmarked og Rekruttering, eller gå ind på www.star.dk

EFTER ANVENDELSE

- Sørg for, at redskabet/produktet står på et plant underlag, når det frakobles. Anvend støtten, hvis dette medfølger produktet/redskabet.
- Vask og skyl med vand, og lad det tørre om nødvendigt.
- Smør efter behov.

VEDLIGEHOLDELSE OG SERVICE

- Sørg for, at redskabet står stabilt og ikke risikerer at vælte ved vedligeholdelse og service.
- Udskift slidte og beskadigede dele omgående for at mindske risikoen for skader.
- Udfør vedligeholdelse, service og kontroller i henhold til anbefalingerne.
- Anvend kun reservedele med samme ydeevne for at mindske risikoen for skader/havari.
- Alle reparationer og tilslutninger med el skal udføres af en fagmand.

Kontrollér, at alle bolte og møtrikker er spændt efter vedligeholdelse og service.
Afprøv altid vejhøvlen, inden arbejdet påbegyndes.

VIGTIGT! Undgå overdreven smøring. Snavs samler sig let på fastgroet smøremiddel og medfører øget slitage. Fjern overflødigt fedt efter smøring.

TILSLUTNING AF REDSKAB

- Kontrollér, at redskabet er ubeskadiget, inden det kobles på køretøjet.
- Kobl vejhøvlen på arbejdskøretøjet. Lås den fast med kuglekoblingen.
- Indstil den ønskede højde på bladet.
- Kør, og kontrollér redskabet bevægelser.

TRANSPORT OG OPSTILLING

- Kontrollér, at området er ryddet for personer, børn og objekter inden transport.
- Vær altid ekstra forsigtig under transport og flytning.
- Sørg for, at redskabet/produktet er godt forankret, og at forekommende transportsikringer er monteret.
- Placer altid lasten så lavt som muligt. Hvis lasten stikker udenfor, skal den forankres forsvarligt.
- Respekter også farezonerne ved transport og flytning.
- Ved løft må ingen bevæge sig ind under hængende last.
- Vogne, der benyttes til transport, skal have fungerende bremses.
- Ved kørsel på offentlig vej skal der være anbragt en advarselstavle for langsomt kørende vogntog på køretøjet.
- Kontrollér dæktryk, se oplysninger på dæksiderne. Overskrid ikke maks.-tryk!
- Opbevar altid redskabet eller produktet et tørt sted, helst under tag, når det ikke er i brug.
- Sørg for, at redskabet eller produktet står stabilt og ikke risikerer at vælte.
- Lad aldrig børn lege ved opbevaringsstedet.
- Vær opmærksom på vælterisiko!

GENVINDING







Ved skrotning skal redskabet/produktet demonteres og transporteres til kommunens anviste genbrugsplads. Kontakt din kommune for at få flere oplysninger.



Kellfri ApS arbejder løbende med at videreudvikle sine produkter og forbeholder sig derfor ret til at foretage ændringer af bl.a. udformning og udseende uden forudgående varsel.

ADVARSELSMÆRKATER

Advarselmærkater skal altid være synlige og rengøres efter behov. Anvend ikke højtryksspu-
ler direkte på advarselmærkaten. Hvis dele med mærkater udskiftes, eller mærkaten bliver
slidt eller på anden måde ubrugelig, skal du bestille nye mærkater.

SYMBOL	FORKLARING
	<p>Læs instruktionsbogen! Sluk motoren, og tag nøglen ud af tændingen ved repara- tion, eller når du forlader trækkerødet – også selv om det kun er kortvarigt.</p>
	<p>Risikozone 5 m. Respekter redskabets risikozone.</p>
	<p>Smøring efter 10 timers drift. Efterspænd alle skruer og koblinger.</p>
	<p>Advarsel! Risiko for klemning!</p>
	<p>Advarsel! Ophold på maskinen forbudt! Advarsel! Risiko for, at børn udsættes for ulykker! Børn må ikke opholde sig i nærheden af maskinen.</p>
	<p>Opbevar altid produktet et tørt sted, helst under tag, når det ikke er i brug.</p>
	<p>Produktet er CE-mærket</p>

PRODUKTSIKKERHEDSOPLYSNINGER

- Læs instruktionsbogen til ATV'en igennem.
- Kontrollér altid egenskaberne for maskinkombinationen, der skal bruges, så sikkerhed og funktion er givet.
- Kontrollér alle bolte, og sørg for, at de er spændt ordentligt til.
- Undgå at overlaste skraberen. Maks. transportlast 100 kg
- Forlad aldrig førerpladsen, før trækkøretøjet er bragt fuldstændigt til standsning og er bremsset.
- Risikoområde 5 meter. Ingen anden end operatøren må befinde sig inden for risikoområdet under arbejdet med vejhøvlen.
- Undgå at køre for langt ud i rabatten eller på veje med et tyndt lag grus for ikke at støde på sten og rødder.
- Når redskabet skal tages af, skal det ske på et plant underlag.
- Afbryd redskabets bevægelser i nødsituationer ved at anvende ATV'ens stopanordning.
- Da vejhøvlen ikke er udstyret med lysanordning, kan den suppleres med magnetbaglys eller tilsvarende ved behov.
- Ved kørsel på vej skal der være anbragt en advarselstavle for langsomt kørende vogntog på køretøjet.
- Vejhøvlen er udstyret med en kuglekobling. Ved større slitage, udskift kuglekobling.
- Kontrollér lufttrykket i dækkene. Se dæksiderne for præcis værdi. **Overskrid ikke maks.-tryk!**
- Gældende EU-regler stiller krav til den hastighed, hvormed køretøjet må køre med ubremset anhænger. Vær opmærksom på at overholde disse regler. Vær forsigtig ved transport på offentlig vej, og følg færdselsreglerne.
- Sørg for, at ATV'en har tilstrækkelig tyngde i fronten for sikker kørsel. Undgå kraftige pludselige bevægelser.
- Ved service skal redskabet stå på et plant underlag.

Svejs aldrig på trækøjet, da dette vil forandre dets trækstyrke.

Vigtig! Ved justering af funktionen af elcylindrene skal du helst stå stille under justeringen eller holde lav hastighed. Ellers er der risiko for, at el-cylindrene bliver overbelastet.

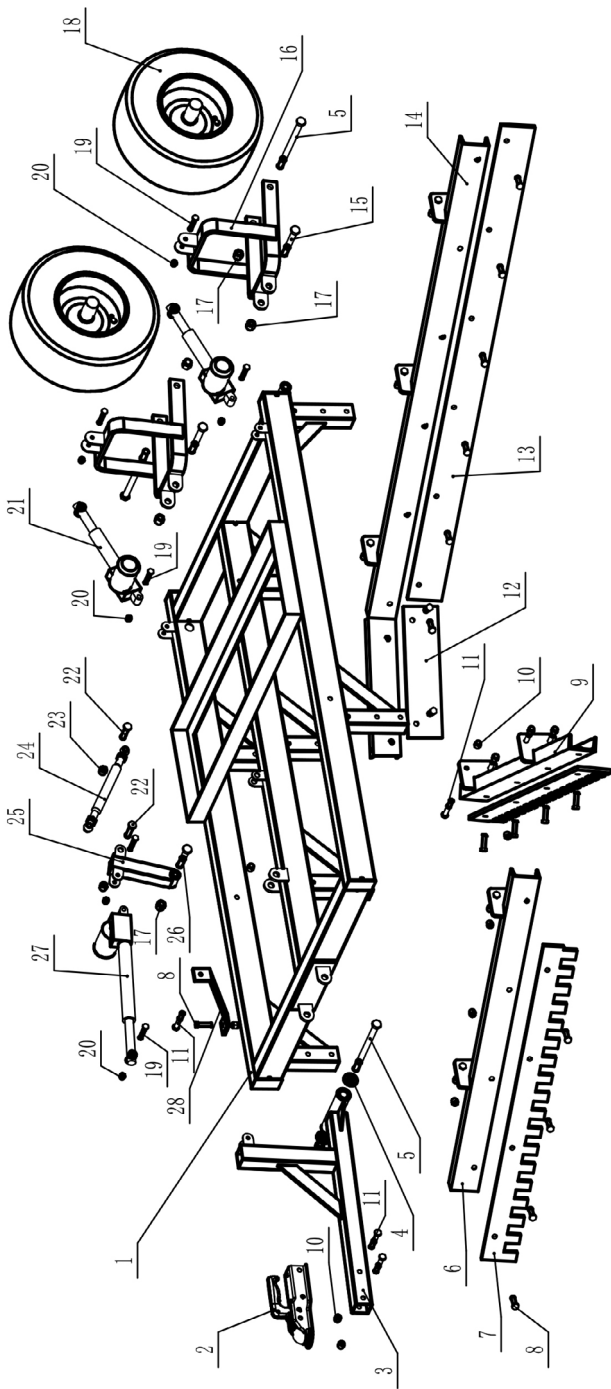

POS.-NR.	RESERVEDELSNR.	BETEGNELSE	ANTAL
1	R27-V16ATV.003	Ramme	1
2	R27-V16ATV.004	Kuglekobling 50 mm	1
3	R27-V16ATV.005	Trækstang	1
4	R27-V16ATV.006	Bøsning	2
5	R27-V16ATV.007	Bolt M16x230	3
6	R27-V16ATV.008	Skærestålsramme 1 - For	1
7	R27-V16ATV.009	Fortandet skærestål - For	1
8	R27-V16ATV.010	Bolt M12 x 40	17
9	R27-V16ATV.011	Skærestålsramme 2 - For	1
10	R27-V16ATV.012	Møtrik M12	34
11	R27-V16ATV.013	Bolt M12x75	17
12	R27-V16ATV.014	Skærestål, kort	1
13	R27-V16ATV.015	Skærestål, lang	1
14	R27-V16ATV.016	Skærestålsramme 1 - Bag	1
15	R27-V16ATV.017	Bolt M16x120	2
16	R27-V16ATV.018	Hjulholder	2
17	R27-V16ATV.019	Møtrik M16	6
18	R27-V16ATV.020	Hjul	2
19	R27-V16ATV.021	Bolt M10x55	6
20	R27-V16ATV.022	Møtrik M10	6
21	R27-V16ATV.002	Kort cylinder med motor (L100)	2
22	R27-V16ATV.023	Bolt M14x50	2
23	R27-V16ATV.024	Møtrik M14	2
24	R27-V16ATV.025	Vantskrue til træk	1
25	R27-V16ATV.026	Ledbeslag til træk	1
26	R27-V16ATV.027	Bolt M16x80	1
27	R27-V16ATV.001	Lang cylinder med motor (L250)	1
28	R27-V16ATV.028	Stabiliseringsstivere til skærestål	1

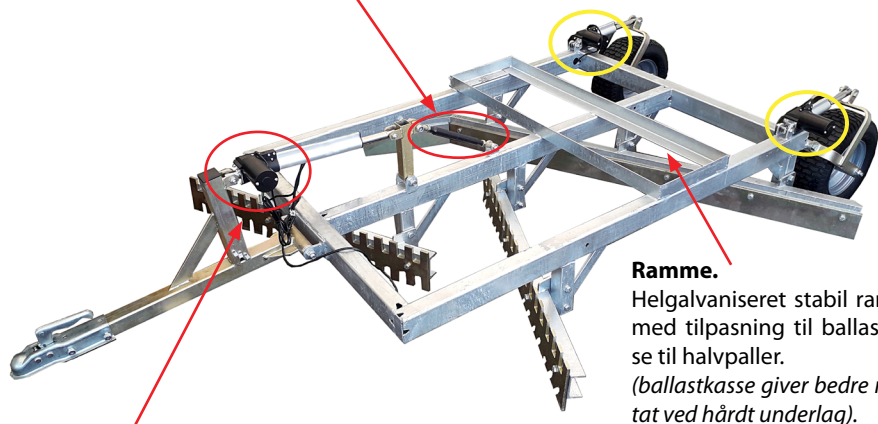
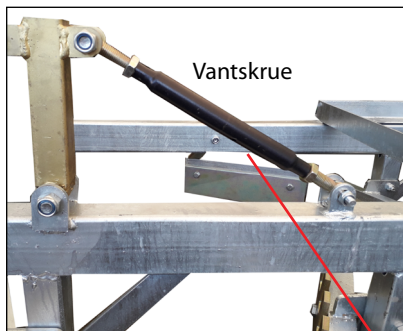

Ramme.

Helgalvaniseret stabil ramme med tilpasning til ballastkasse til halvpaller.
(ballastkasse giver bedre resultat ved hårdt underlag).
 Maks. transportlast 100 kg

Elmotor. Elektrisk højdejustering trækstang.
(løfter vejhøvlen forrest).



Elmotor. Elektrisk højdejustering hjul.
(1 stk. elmotor monteres foran hvert hjul).

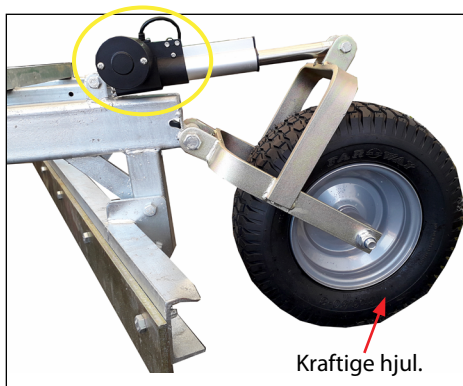

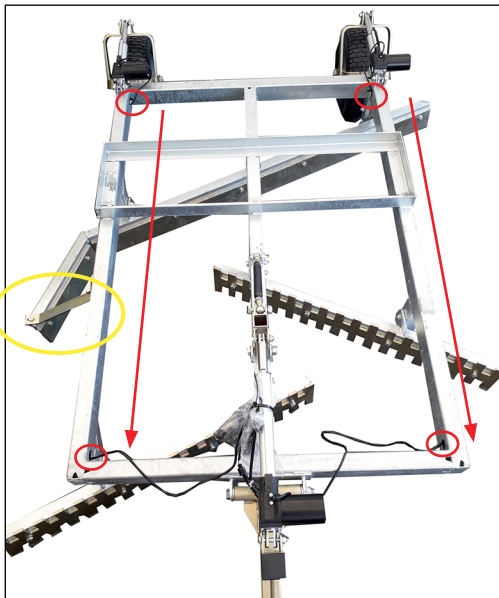

Tilslutningskabel.

Skub forsigtigt kablet ind i rammen.
Retning, se billede.

Brug gerne en stivere tråd, som sættes fast på kablet.



Forstærkningsstål.
Stabiliserer beslaget til det større slidstål.

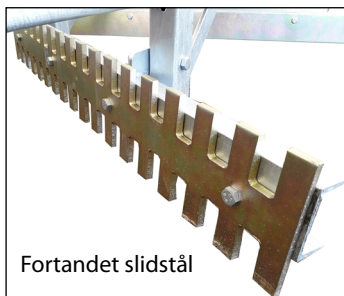
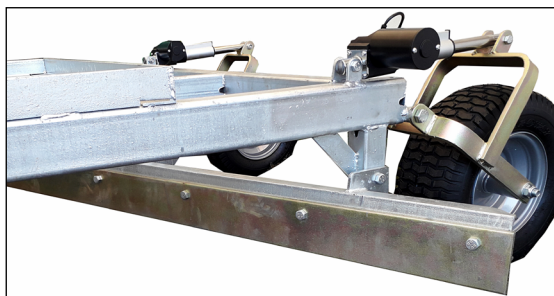

Fortandet slidstål

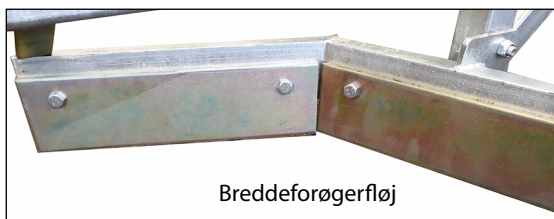

Breddeforøgerfløj

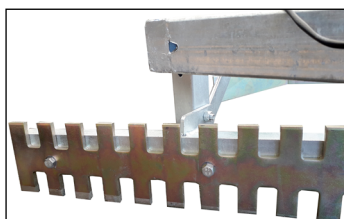

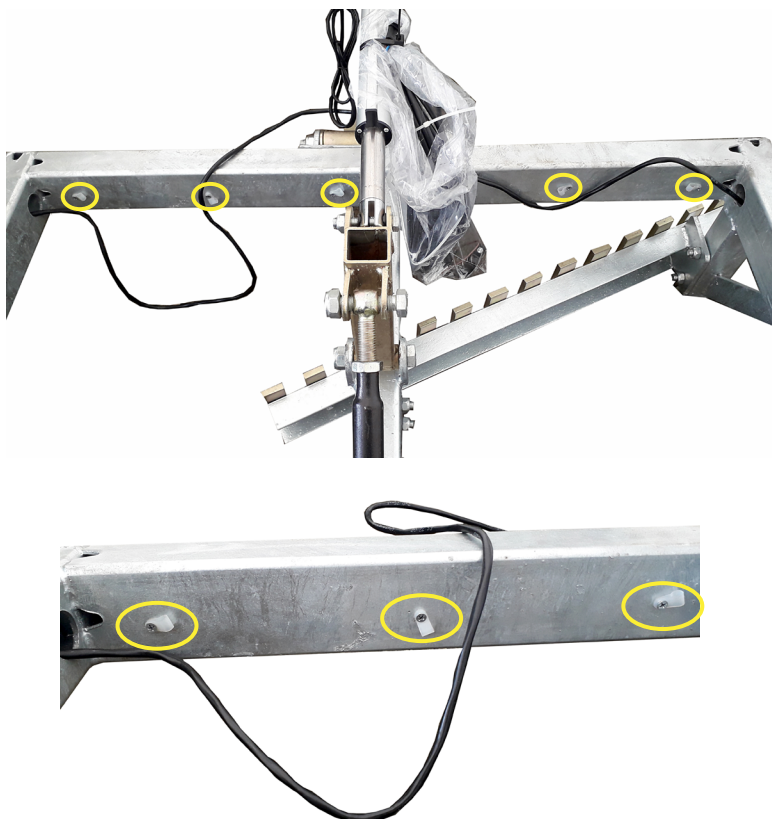

Tilslutningskabel.

For at undgå skader på kablerne bør de fastgøres i klemmerne i fronten.

Løsn skruen, før kablet ind i øjet, og skru skruen i igen.

Husk ikke at spænde kablet for hårdt. Vejhøvlen skal kunne flyttes til venstre og højre, uden at kablet støder imod.

Det kan evt. være nødvendigt at supplere med kabelbindere for at fastgøre kablerne yderligere. OBS! Kabelbindere medfølger ikke.

AFVIGELSESBLANKET

Vi vil være glade for din hjælp med at gøre opmærksom på mulige fejl på produkter, du har modtaget fra Kellfri. Inden reklamation bør du læse Kellfris almindelige købsvilkår i vores katalog eller på hjemmesiden www.kellfri.dk samt instruktionsbogen, hvis den medfølger. Instruktionsbogen kan også downloades fra manual.kellfri.dk

Udfyld oplysningerne nedenfor, og vedlæg billeder som bevis, så vi kan behandle din sag på bedst mulig måde. For at få et så godt overblik som muligt over de eventuelle fejl beder vi dig om at tage mindst fire billeder af den defekte del af maskiner/redskabet – to af hele redskabet fra to forskellige vinkler samt to nærbilleder af selve skaden fra to forskellige vinkler (vedhæft vægst billederne på næste side).

Hvis produktet er købt hos en detailhandler, skal du i første omgang kontakte denne.

Køber**:	Kundennummer**:
Adresse**:	Fakturanummer:
E-mail**:	Telefonnummer i dagtimerne**:

Hvornår blev produktet leveret?	Hvornår blev produktet taget i brug?	Fungerede produktet ved modtagelse? JA NEJ
---------------------------------	--------------------------------------	--

Produktnavn/varenummer**:

Serienummer:

ÅRSAG	JA
(11) Transportskade*	
(09) Produktreklamation*	
(04) Forkert varelevering	
(03) Forkert antal	

ÅRSAG	JA
(05) Forkert pris	
(02) Forkert bestilling/ fortrydelseskøb	
(99) Anden årsag*	

* Udfyld formulæren nedenfor
Obligatoriske felter**

Beskrivelse af fejl**:

Beskriv hændelsesforløb:

Andet:

Kundens underskrift:	Dato:
----------------------	-------

Udfyldes af detailhandleren

Detailhandler:	Fakturanummer:
----------------	----------------

Underskrift:	Dato:
--------------	-------

Kellfri

Send reklimationsblanket og billeder til:
Kellfri ApS
Serviceafdelingen
Damgårdvej 12 A
5500 Middelfart

Eller send en e-mail til Service
service@kellfri.dk

KELLFRI APS
Damgårdvej 12 A
5500 MIDDELFART

Tlf. 76 90 21 00
Fax 76 90 21 02
Hjemmeside: www.kellfri.dk
E-mail: info@kellfri.dk
Udgave: 20181128

GARANTIBETINGELSER

- Garantiens gyldighed** - Kellfri-garantien gælder i 12 måneder fra købsdatoen
- Garantien dækker** - Udskiftede dele efter konstateret materiale- eller produktionsfejl.
- Garantien dækker ikke**
- Arbejdsløn
 - Rejseomkostninger
 - Maskiner, som køber selv har ændret/ladet ændre.
 - Eventuelle følgeomkostninger, der måtte opstå som følge af skade på maskinen.
 - Skader, der skyldes normal slitage på maskinen, mangelfuld service, brugerens manglende erfaring eller brug af uoriginale reservedele.
 - Sliddele som f.eks. slanger, pakninger, olier og remme.

EF-OVERENSSTEMMELSESERKLÆRING FOR MASKINEN, ORIGINAL



I henhold til 2006/42/EF, bilag 2A
Kellfri ApS
Damgårdvej 12 A
5500 Middelfart

Indestår hermed for, at maskinen

Navn: 27-V16ATV

Type: Vejrhøvl ATV

Overholder alle relevante bestemmelser i maskindirektivet 2006/42/EF.
Øvrigt udstyr skal overholde kravene i maskindirektivet.

Kjell Johansson
Product Development Manager

KUNDESERVICE

Du er altid velkommen til at komme med dine synspunkter eller spørge os om vores redskaber og produkter. Kellfri ApS arbejder løbende med at videreudvikle sine produkter og forbeholder sig derfor ret til at foretage ændringer af bl.a. udformning og udseende uden forudgående varsel.

Senest ændret 14-08-2024

Kellfri

Kellfri ApS
Telefon: 76 90 21 00
E-mail: info@kellfri.dk